

**selbststudienprogramm**

---

# **der LT-Dieselmotor**

**konstruktions- und  
funktionsbeschreibung**



---

**personalentwicklung  
und schulung**



- 4-Takt-Dieselprinzip
- Hauptbauteile
- Motorsteuerung
- Motorschmierung
- Kraftstoffversorgung
- Verteilereinspritzpumpe
- Vakuumpumpe
- Start- und Abstellvorrichtung

Damit haben Sie die Grundlage für die ersten Wartungsarbeiten und für die Lehrgänge.

## Leitfaden

40

Dieses Zeichen kennen Sie schon. Es ist ein Hinweis auf die Nummer der Reparaturgruppe, unter der Sie im Leitfaden die genauen Prüf- und Einstellanweisungen finden.

# 4-Takt-Dieselprinzip

Dieselmotoren arbeiten mit sehr hoher Verdichtung, deshalb sind alle Bauteile stärker dimensioniert als bei Otto-Motoren.

Durch die hohe Verdichtung wird der Kraftstoff besser und damit wirtschaftlicher ausgenutzt.

Weil Dieselmotoren mit Luftüberschuß arbeiten, sind die Abgase schadstofffreier und damit umweltfreundlicher als Abgase von Otto-Motoren.

## Ansaugen

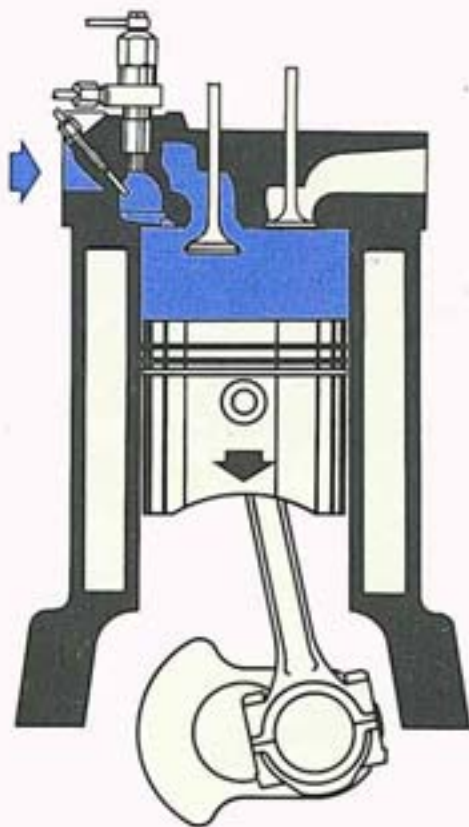

Das Einlassventil ist geöffnet.  
Der Kolben bewegt sich nach unten.  
Es wird nur Luft angesaugt.

## Verdichten und Einspritzen

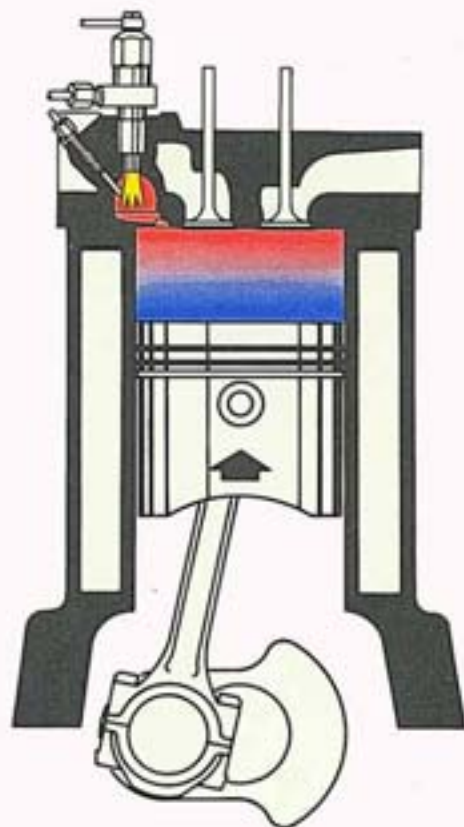

Das Einlassventil ist geschlossen.  
Der Kolben geht nach oben  
und verdichtet die angesaugte Luft,  
die sich bis auf ca. 600 °C erhitzt.  
In diese heiße Luft  
wird durch die Einspritzdüse  
Kraftstoff, unter sehr hohem Druck,  
in die Brennkammer eingespritzt.  
Die eingespritzten Kraftstoffteile vergasen  
und entzünden sich in der heißen Luft.

## Verbrennen und Arbeitshub

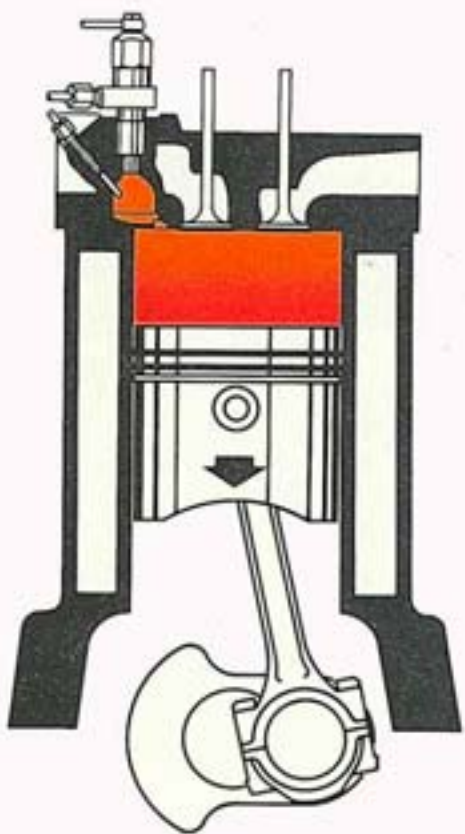

Durch die Form der Brennkammer bleibt die Luft in Bewegung. Dadurch wird der eingespritzte Kraftstoff nach und nach mit Luft vermischt, verdampft und verbrannt. Durch die Ausdehnung der Gase bewegt sich der Kolben nach unten und leistet Arbeit.

## Ausstoßen

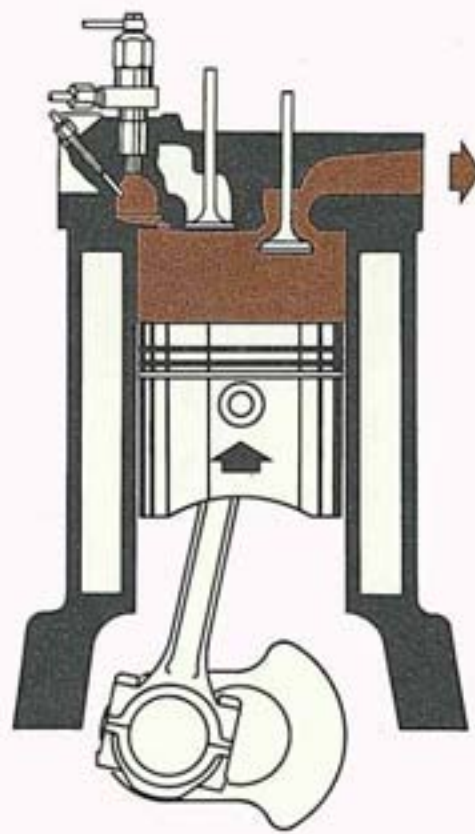

Kurz vor dem unteren Totpunkt öffnet das Auslaßventil. Durch den hochgehenden Kolben werden die verbrannten Gase aus dem Zylinder hinausgedrückt.

# Der LT-Dieselmotor

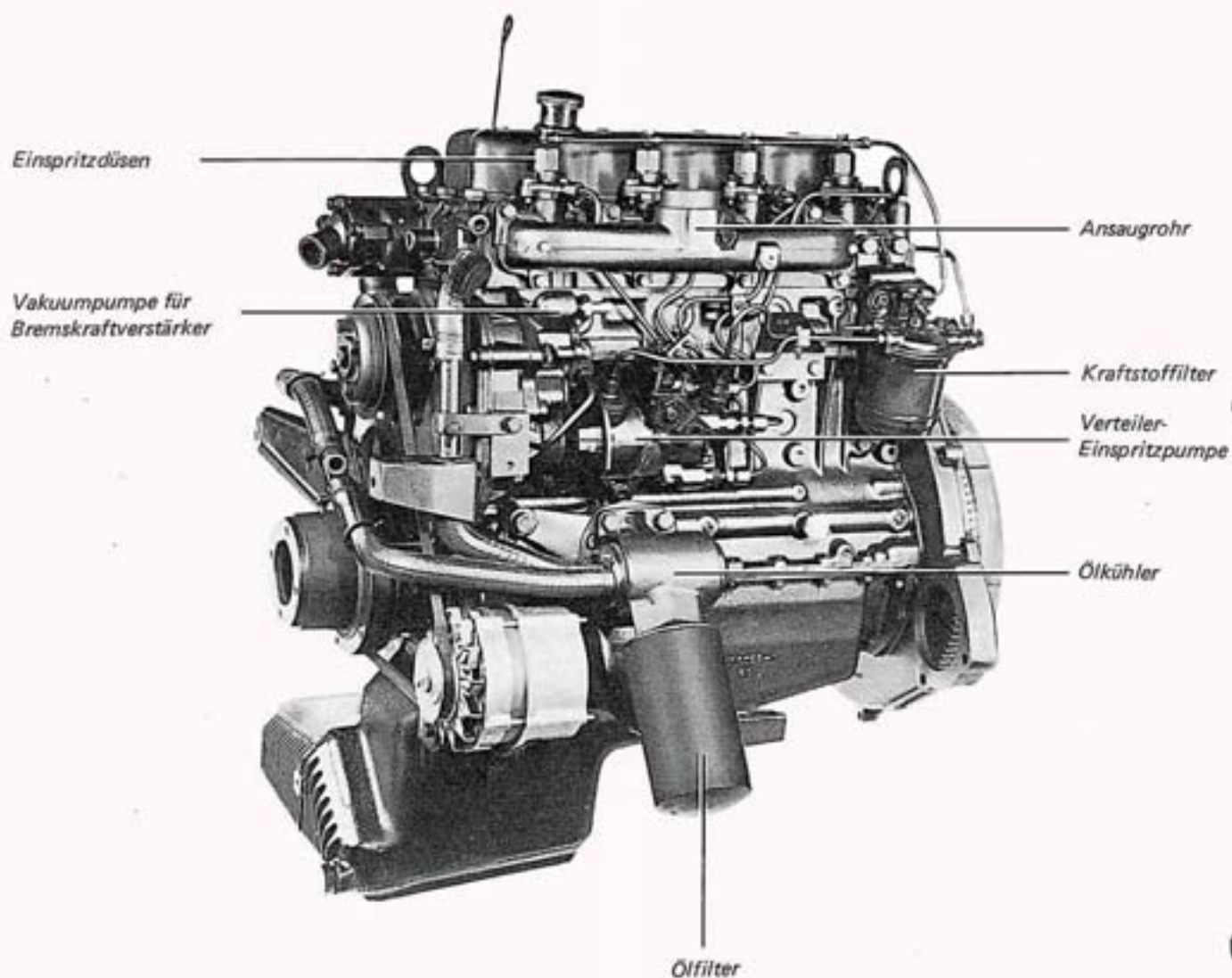

Seine Daten:

Kennbuchstabe:	CG
Hubraum:	2710 cm <sup>3</sup>
Bohrung:	92 mm
Hub:	101,6 mm
Verdichtung:	21
Leistung:	48 kW (65 PS) bei 3600/min
Drehmoment:	152 Nm (15,2 mkp) bei 2300/min

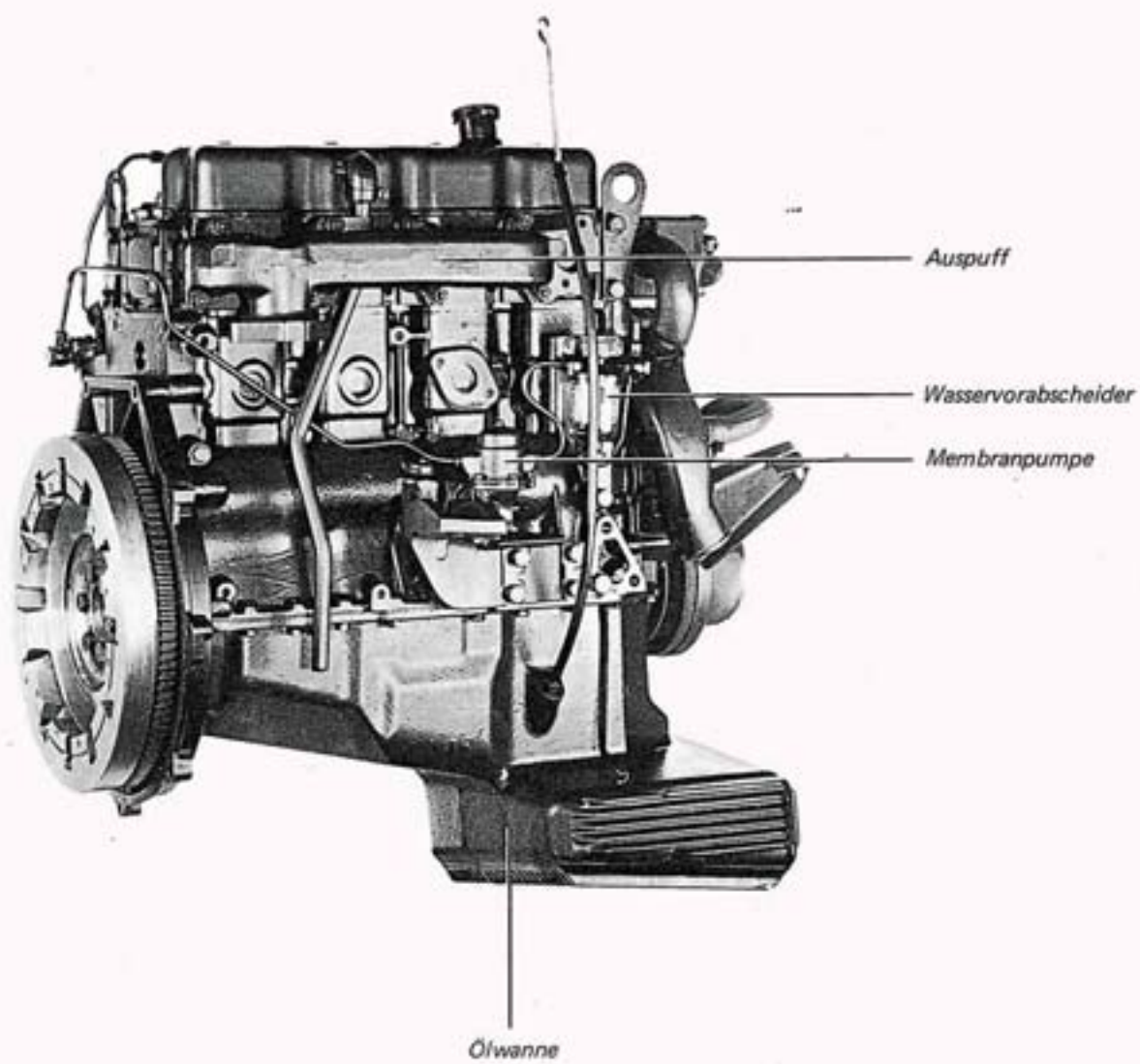

# Hauptbauteile

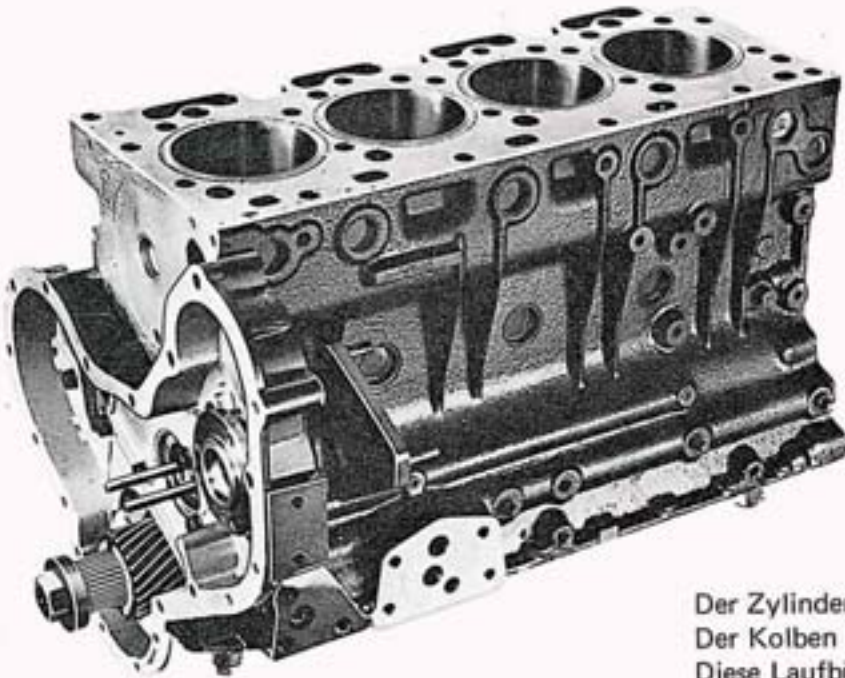

Der Zylinderblock besteht aus Grauguß.  
Der Kolben läuft in einer Zylinderlaufbüchse.  
Diese Laufbüchsen sind trocken eingesetzt,  
d.h. sie werden nicht direkt vom Kühlmittel umspült.  
Die Laufbüchsen können werkstattseitig  
nicht gewechselt werden.

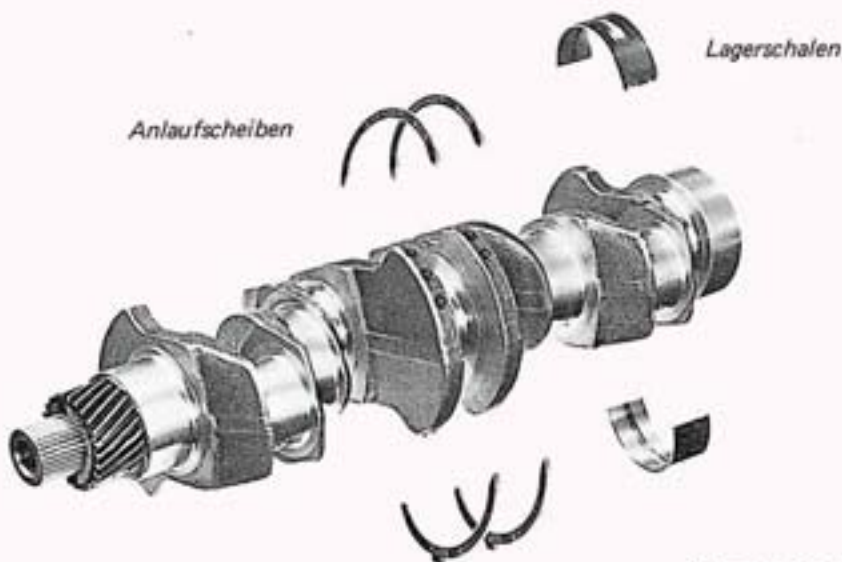

Die geschmiedete Kurbelwelle ist 5mal gelagert.

Anlaufscheiben am Mittellager  
begrenzen das Axialspiel.

Die Lagerdeckel sind numeriert.  
Pfeile kennzeichnen die Einbaurichtung.



Zwei Kompressionsringe und ein Ölabstreifring sorgen für gute Abdichtung des Kompressionsraumes.

13

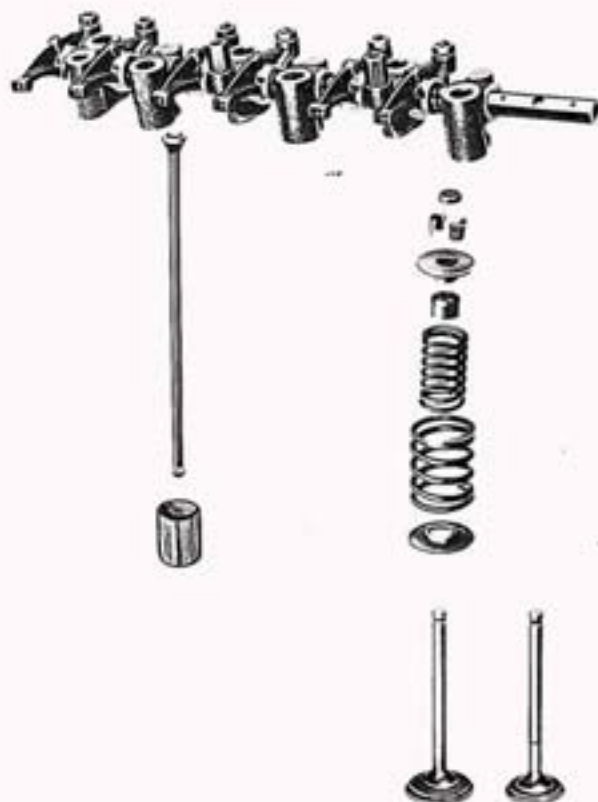

Die Nockenwelle betätigt den Ventilmechanismus und treibt außerdem die Ölpumpe und die Membranpumpe an.

15

# Hauptbauteile

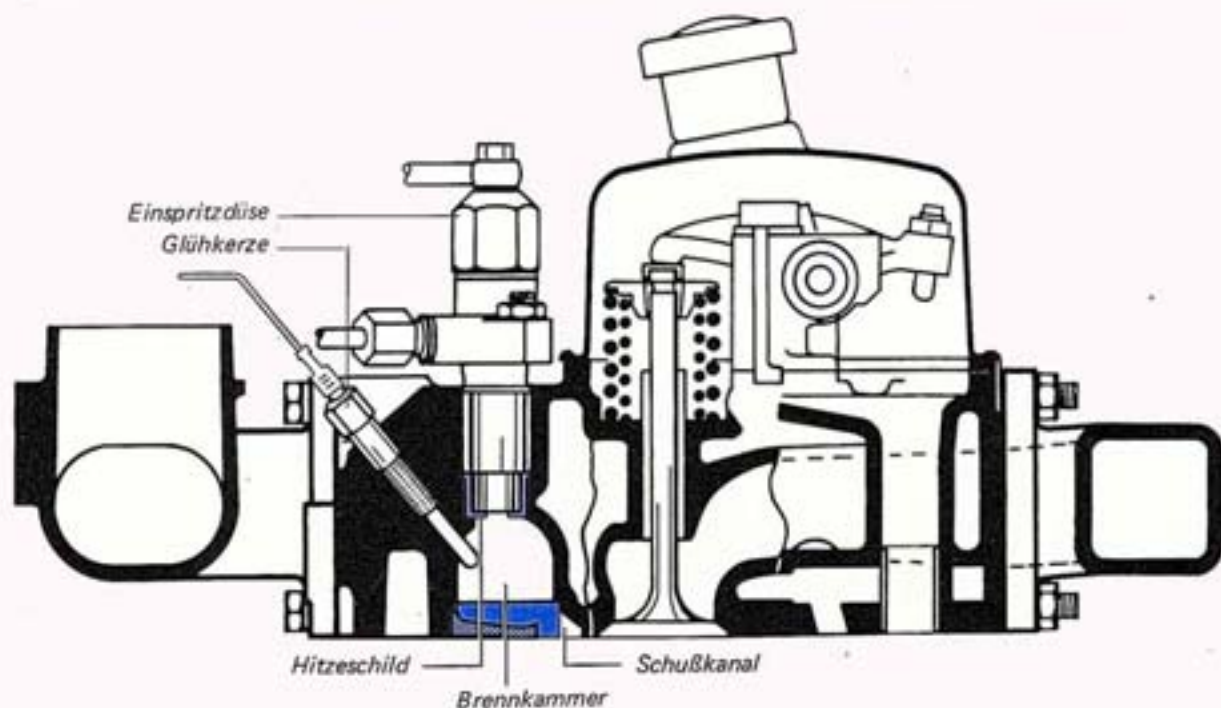

Der Zylinderkopf besteht aus Grauguß.  
Einspritzdüse und Glühkerze münden in die Brennkammer.  
Ein Hitzeschild schützt die Einspritzdüse vor Überhitzung.

Der hitzebeständige Brennkammereinsatz  
vervollständigt die kugelförmige Brennkammer.  
Der Schußkanal verbindet die Brennkammer  
mit dem Zylinderraum.

Als Verdrehsicherung für den Brennkammereinsatz  
ist die Klemmscheibe erforderlich.

15

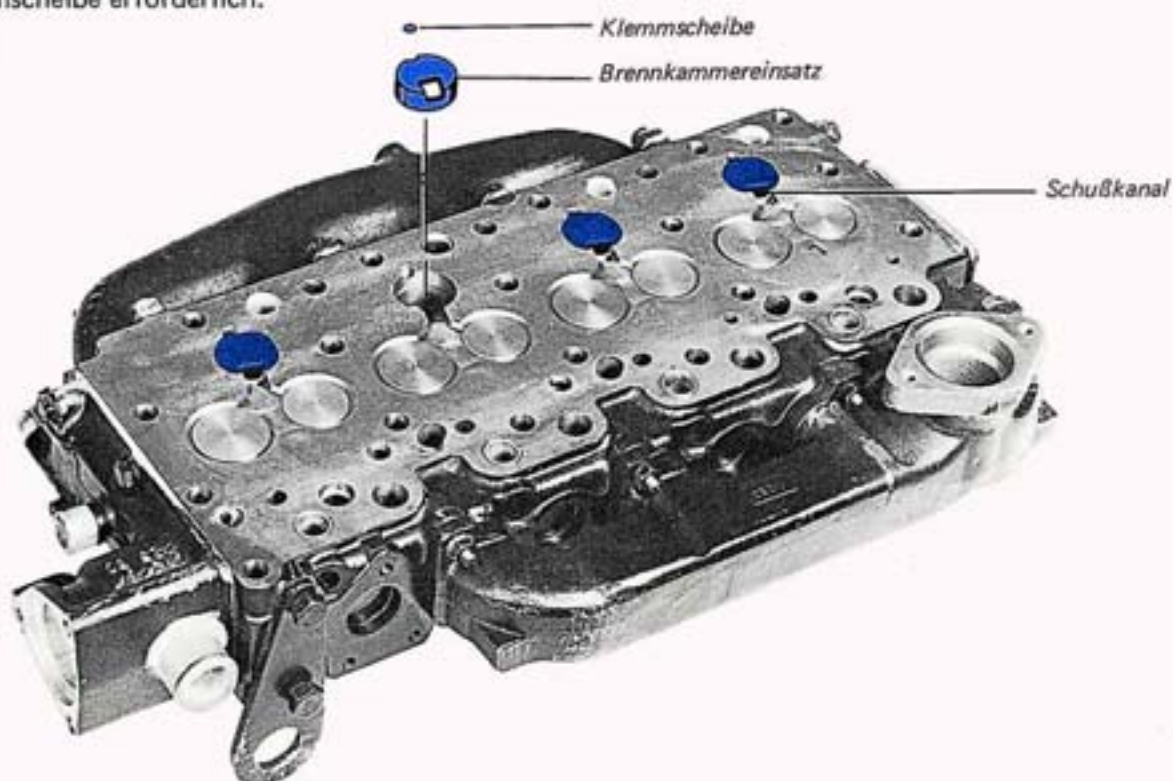

# Motorsteuerung

Das Kurbelwellenrad treibt über das Zwischenrad das Nockenwellen- und das Einspritzpumpenrad an. Die Vakuumpumpe für den Bremskraftverstärker wird über ein weiteres Rad vom Einspritzpumpenrad angetrieben.

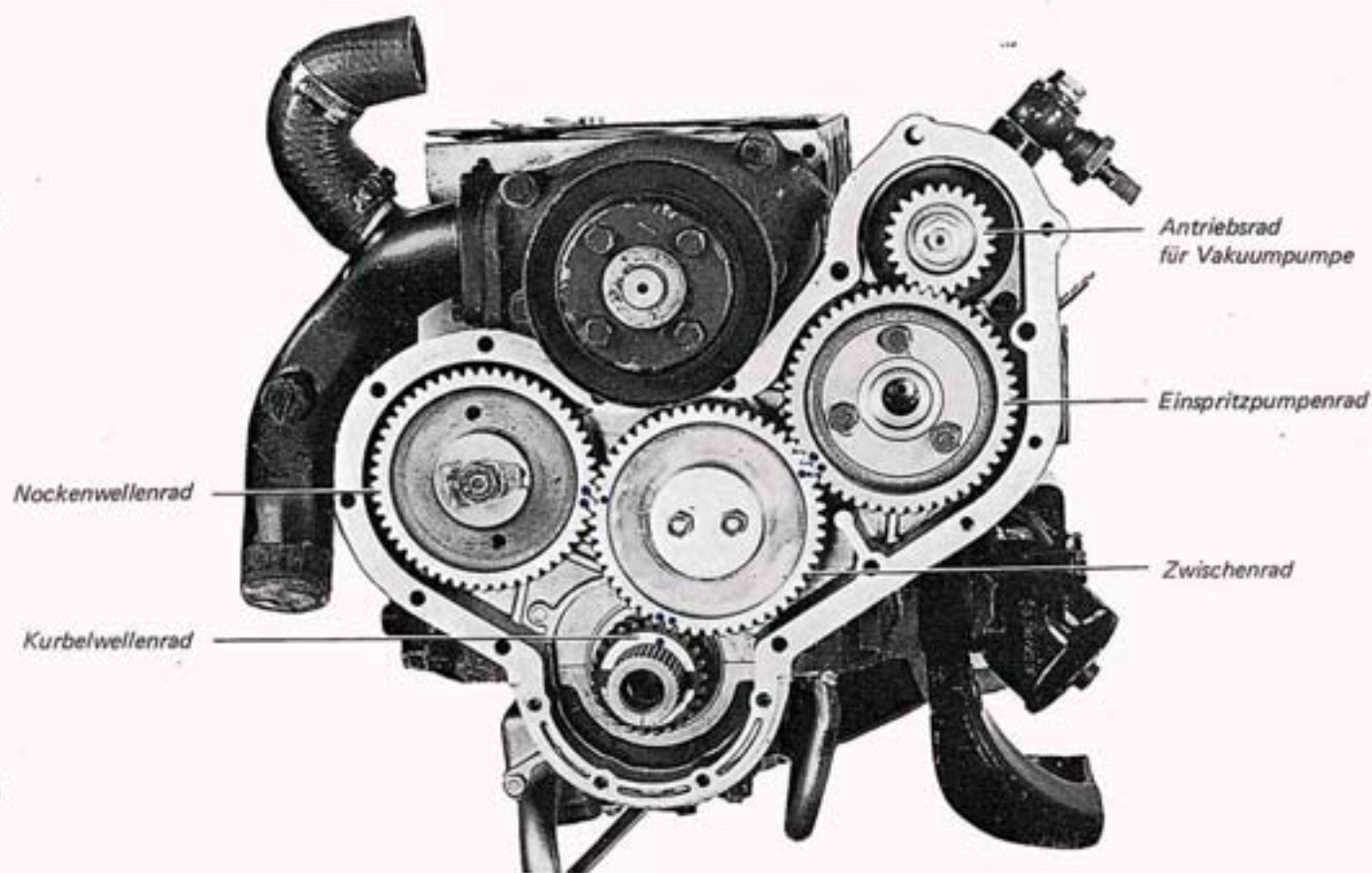

Für die Grundeinstellung sind die Stirnräder markiert.

Wird das Einspritzpumpenrad ersetzt, muß es nach Einstellung der Verteilereinspritzpumpe markiert werden.

# Motorschmierung

Zur Schmierung des Motors ist ein Marken-HD-Öl für Dieselmotoren mit der Bezeichnung „CC“ zu verwenden.

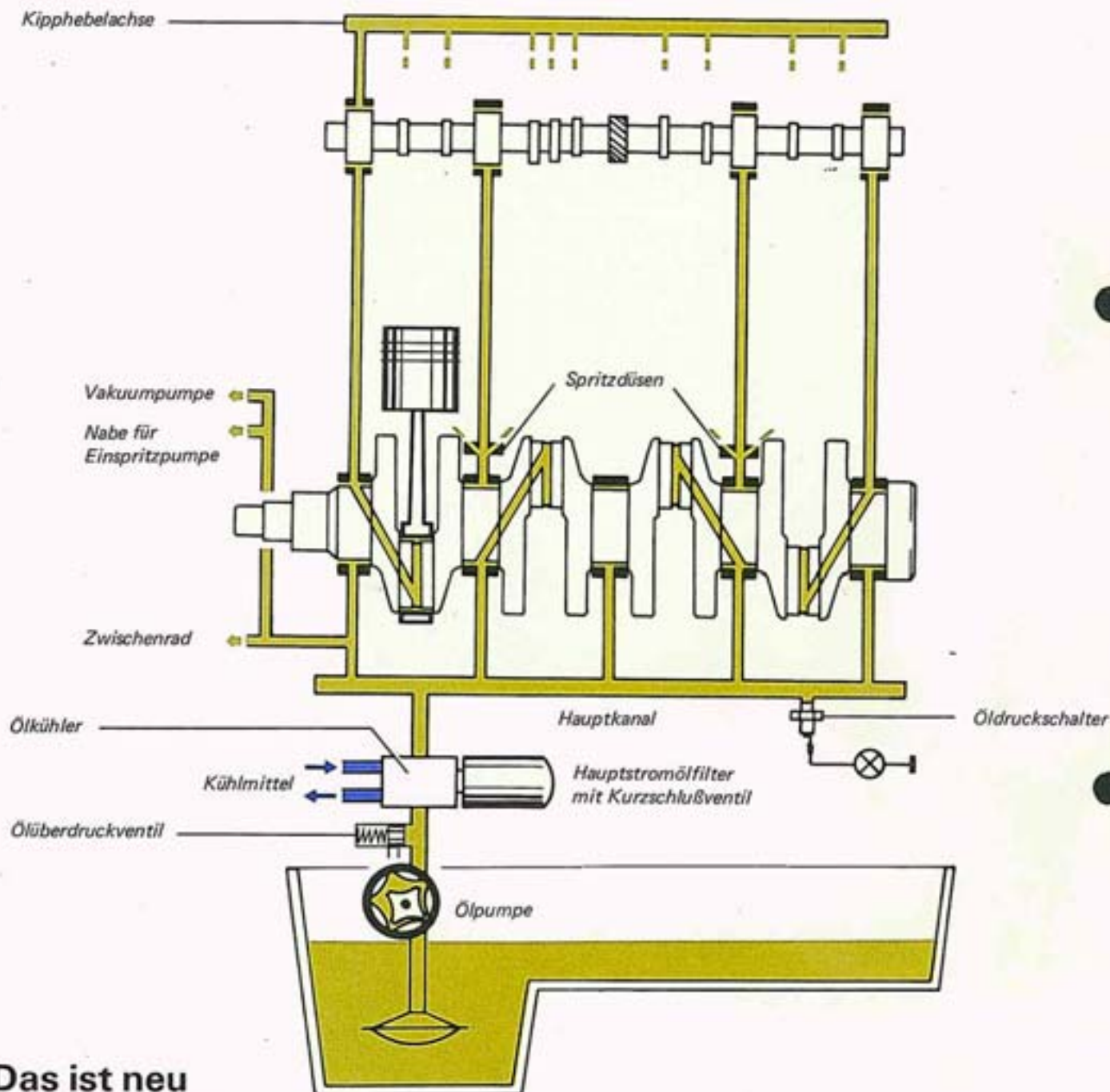

## Das ist neu

Die im Lagerstuhl eingepreßten Spritzdüsen dienen zur Kolbensmierung und Kolbenkühlung.

## So funktioniert es

Das von der Ölpumpe angesaugte Öl gelangt über das Ölfilter und den Ölkühler zum Hauptkanal und von dort zu den verschiedenen Schmierstellen.

Die Ölpumpe ist eine Wälzkolbenpumpe

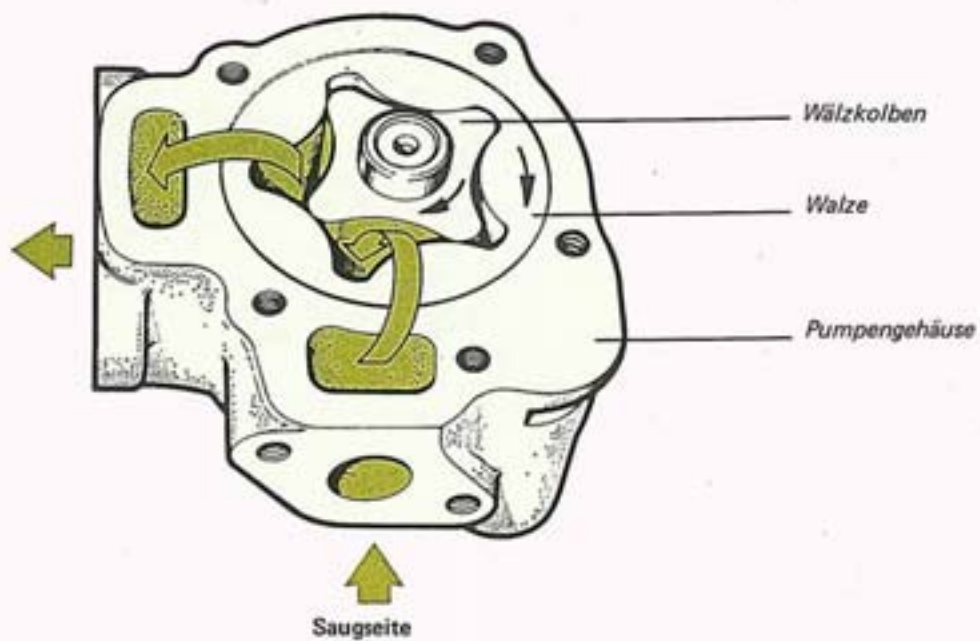
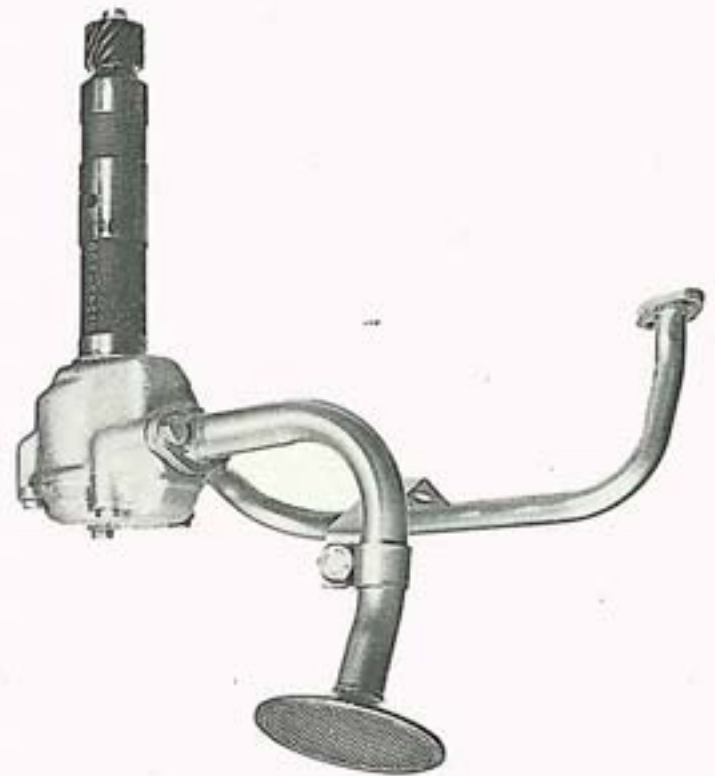

## So funktioniert es

Durch die Drehbewegung des Wälzkolbens wird das Öl angesaugt.

Die exzentrisch gelagerte Walze drückt das Öl zum Filter und weiter zu den Schmierstellen.

# Kraftstoffversorgung

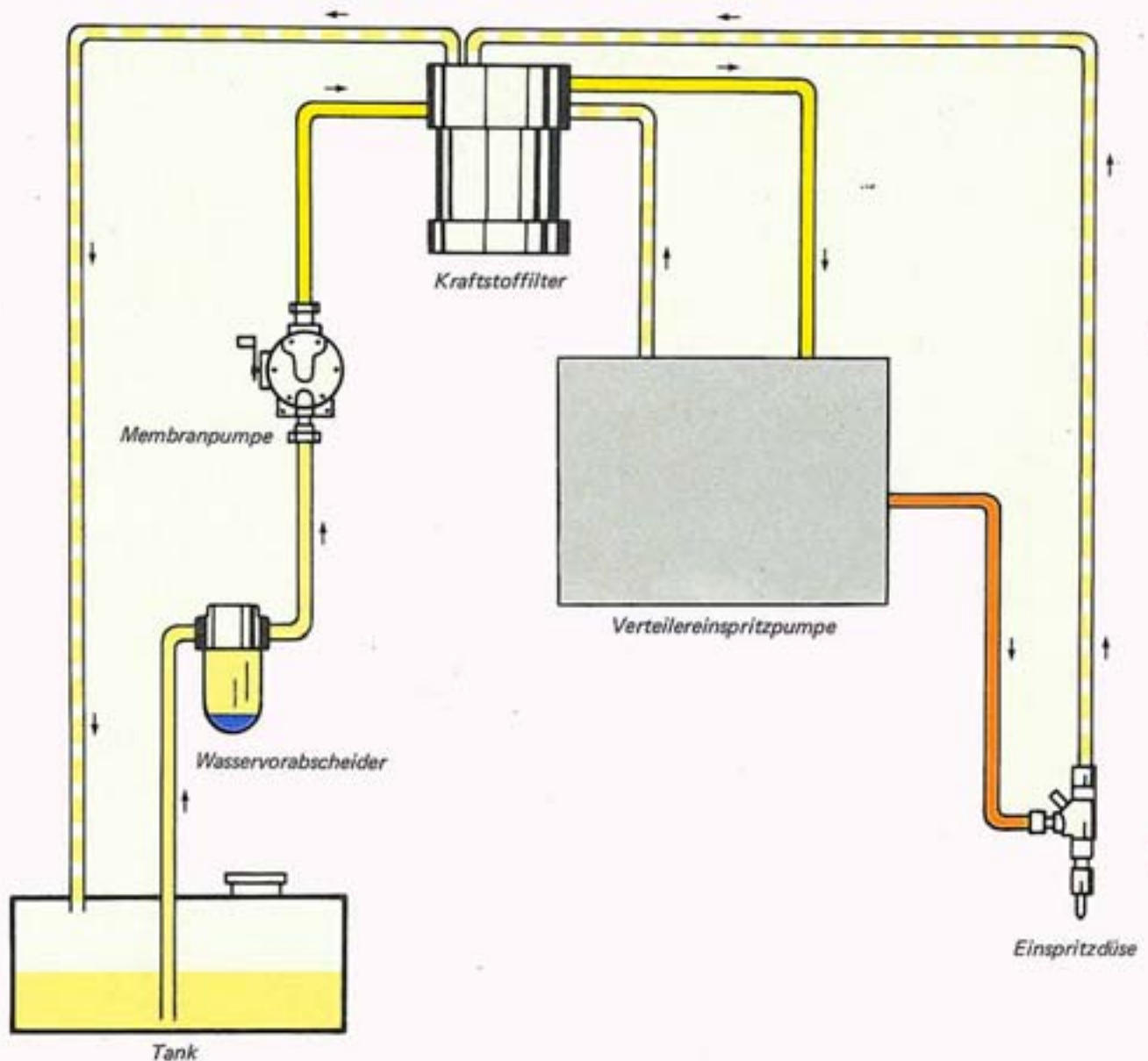

## So funktioniert es

Die Membranpumpe fördert den Kraftstoff aus dem Tank, über den Wasservorabscheider zum Kraftstofffilter und zur Verteilereinspritzpumpe.

Die Verteilereinspritzpumpe erhöht den Druck. Entsprechend der Zündfolge wird der Kraftstoff der jeweiligen Einspritzdüse zugeführt.

Überschüssiger Kraftstoff fließt über Rücklaufleitungen zum Kraftstofffilter und zum Tank.

# Wasservorabscheider

Damit grobe Verunreinigungen und Kondenswasser nicht in das Kraftstoffsystem gelangen, ist zwischen Tank und Membranpumpe ein Wasservorabscheider eingebaut.

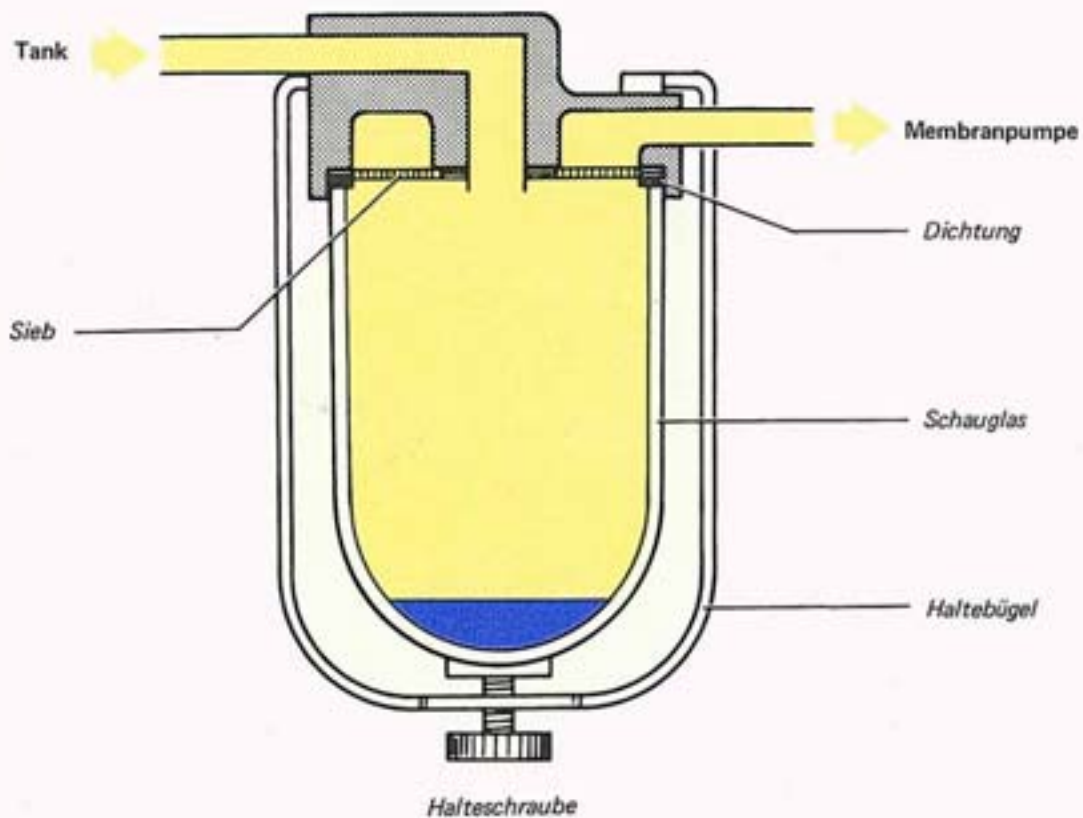

## So funktioniert es

Der Kraftstoff gelangt in den Wasservorabscheider.  
Grobe Verunreinigungen werden vom Sieb zurückgehalten.

Wasser ist schwerer als Dieselmotorkraftstoff,  
deshalb sammelt es sich im unteren Teil des Schauglases.  
Dieser Wasservorabscheider muß in regelmäßigen Abständen gereinigt werden.

20

# Membranpumpe

Die Membranpumpe ist rechts am Motor angebaut.  
Sie wird von der Nockenwelle angetrieben.

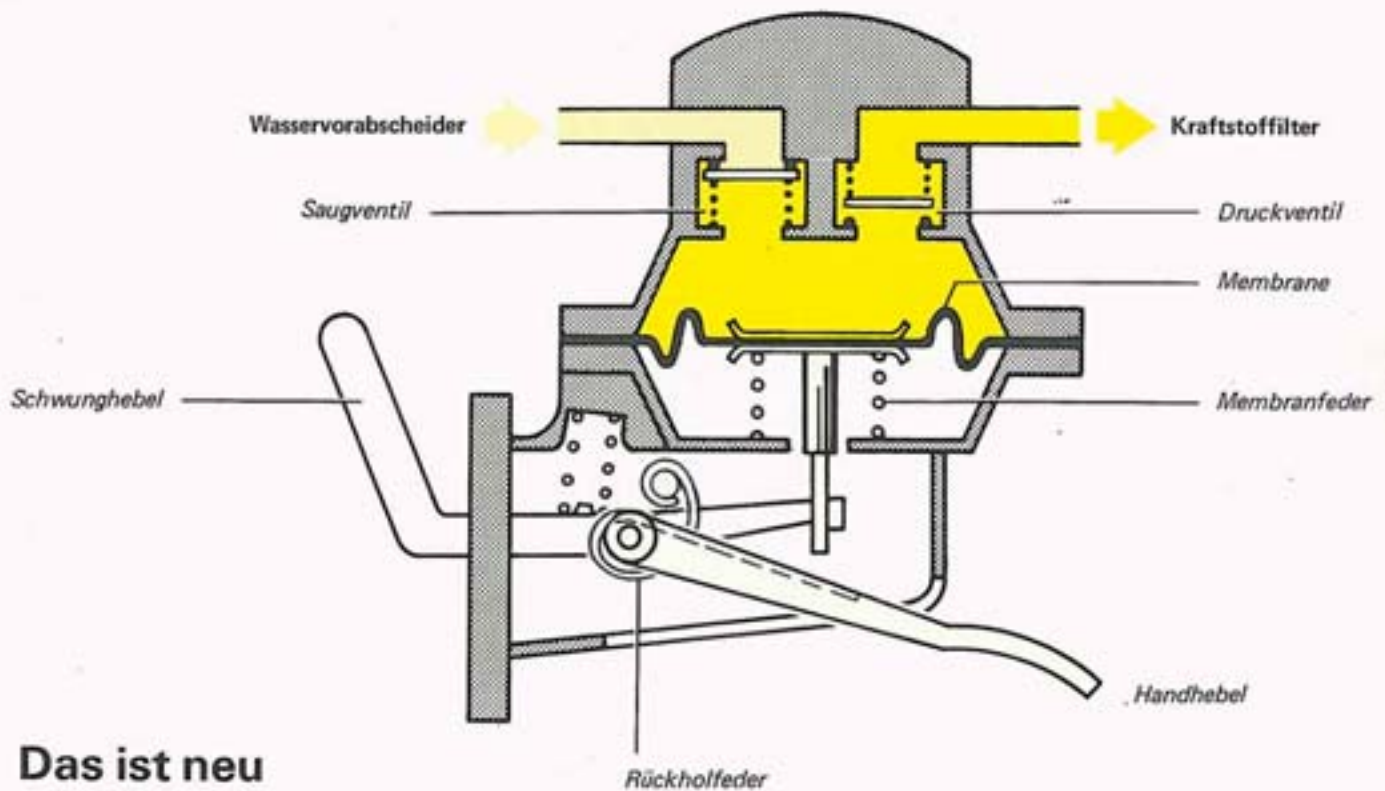

## Das ist neu

Die Handbetätigung der Membranpumpe.  
Mit der Handbetätigung muß die Kraftstoffanlage entlüftet werden,  
wenn:

- der Tank leergefahren wurde
- Teile der Kraftstoffanlage geöffnet wurden

## So funktioniert es

Wird der Handhebel gedrückt, geht die Membrane gegen die Membranfeder nach unten und saugt über das Saugventil Kraftstoff an.

Die Rückholfeder zieht den Handhebel in die Ausgangsstellung.  
Die Membranfeder drückt die Membrane nach oben.

Das Saugventil schließt.

Über das Druckventil wird bei offenen Entlüftungsschrauben Kraftstoff durch das Filter zur Verteilereinspritzpumpe gedrückt.

Tritt der Kraftstoff blasenfrei aus, müssen die Schrauben geschlossen werden.

Läßt sich die Membranpumpe nicht betätigen, muß der Motor eine Umdrehung weitergedreht werden.  
Die Nockenwelle gibt dann den Pumpenantrieb frei.

# Kraftstofffilter

Das Kraftstofffilter ist links am Motor angeschraubt.

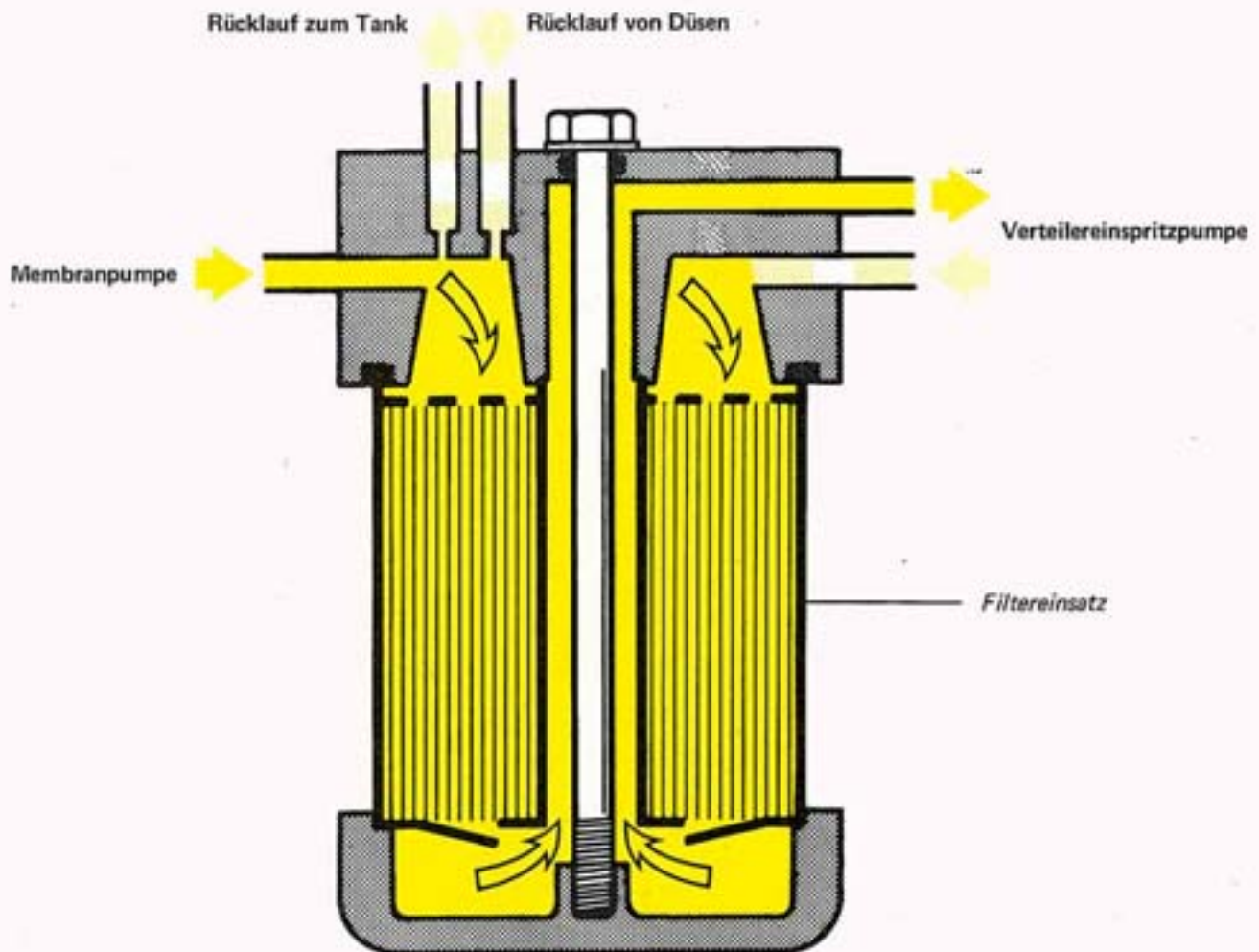

## So funktioniert es

Der Kraftstoff wird durch das Filter gepumpt.  
Verunreinigungen werden zurückgehalten.

Überschüssiger Kraftstoff von der Verteilereinspritzpumpe  
und Einspritzdüse fließen in das Filter zurück.

Um Schäden in der Einspritzpumpe und Betriebsstörungen  
durch Kraftstoffmangel zu vermeiden,  
muß der Filtereinsatz regelmäßig gewechselt werden.

Die Kraftstoffanlage muß danach  
über die Handbetätigung der Membranpumpe entlüftet werden.

Die Entlüftungsschrauben befinden sich an der Verteilereinspritzpumpe.

# Verteilereinspritzpumpe

Diese Pumpe besteht aus:  
zwei Pumpenteilen mit je einem Regler

- der Transferpumpe
- und der Hochdruckpumpe

Beide Pumpen haben eine gemeinsame Antriebswelle.

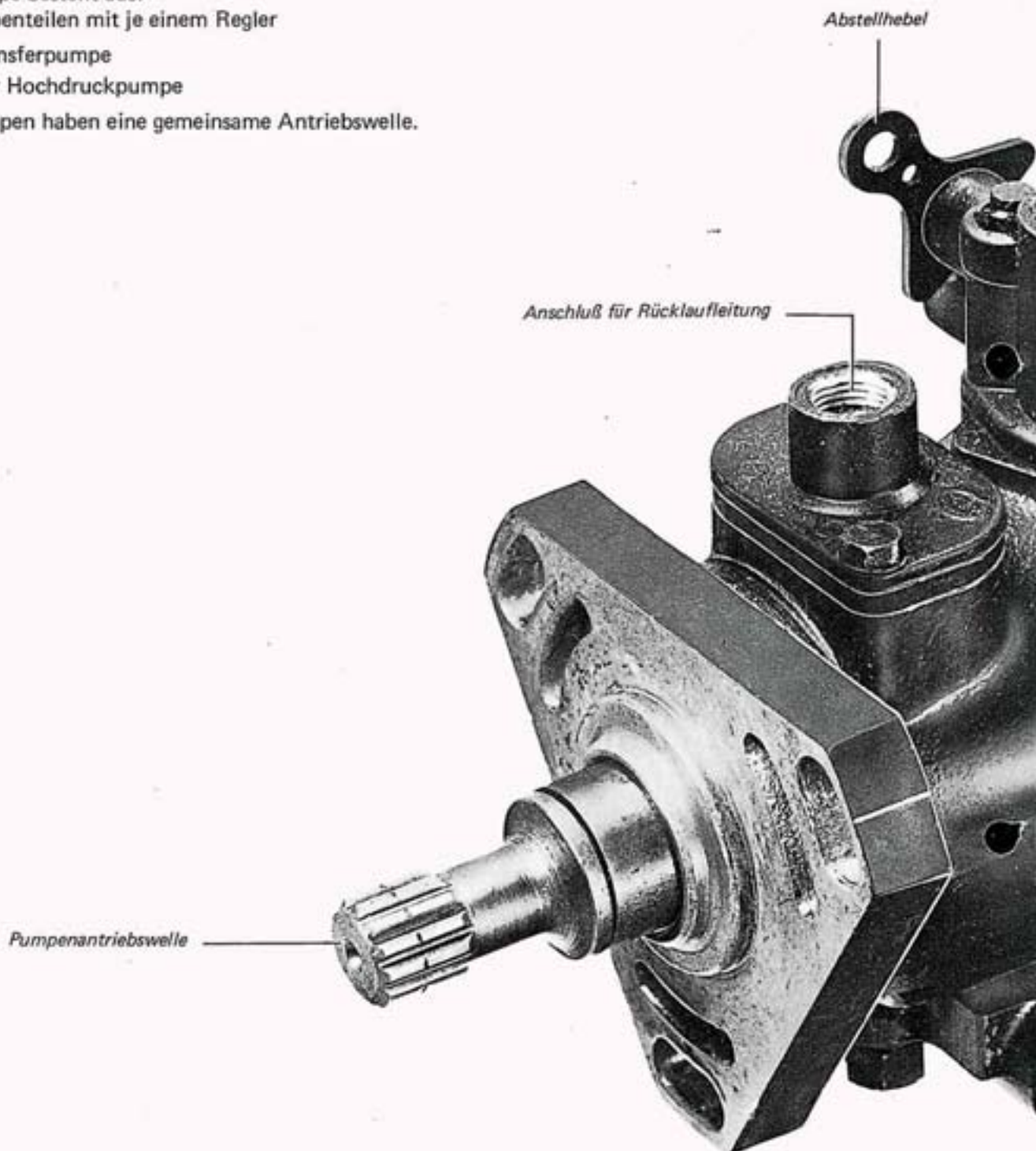

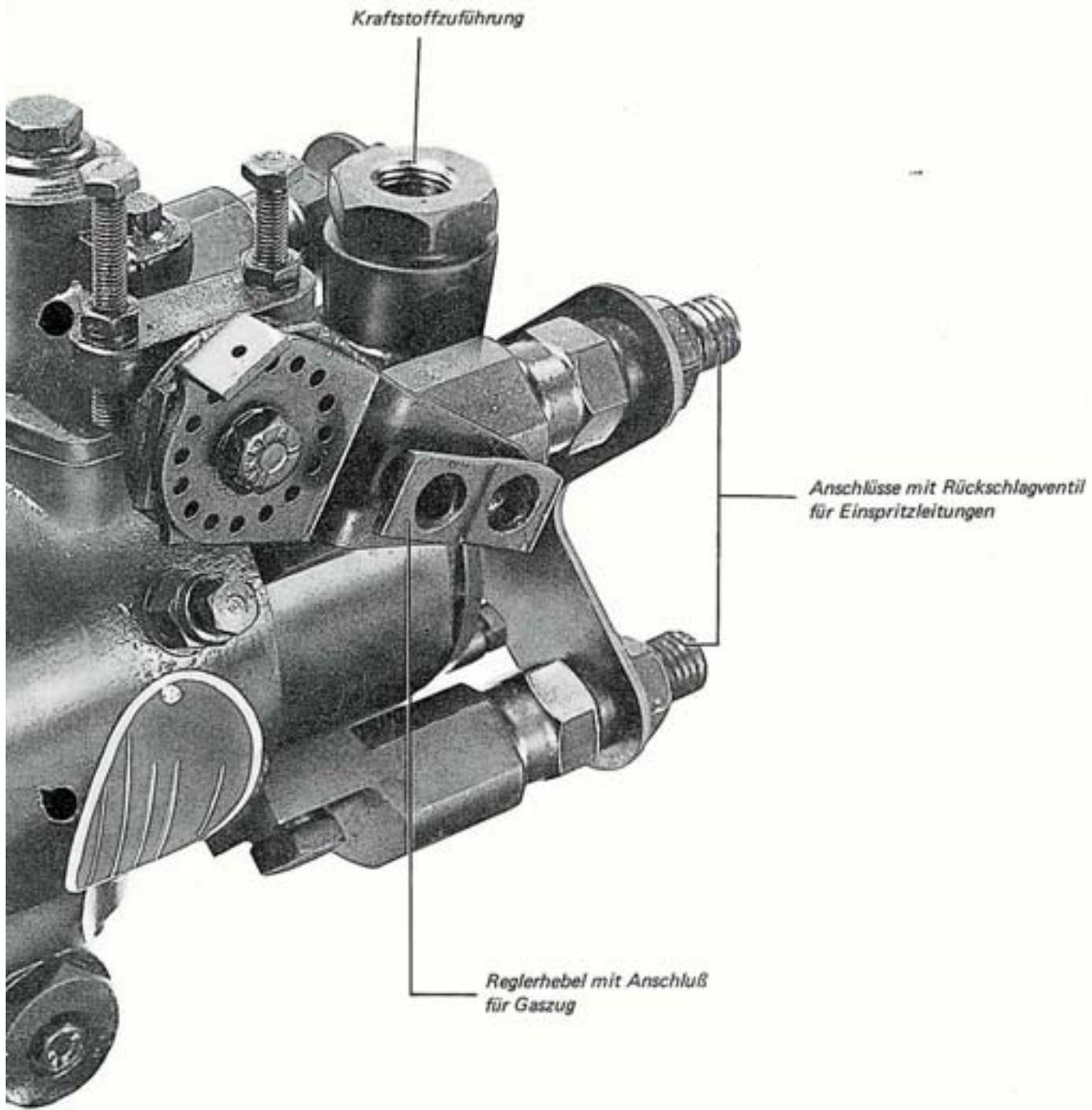

Die Einspritzpumpe ist wartungsfrei.  
Sie läßt sich werkstattseitig nicht instandsetzen.  
● Alle beweglichen Teile der Einspritzpumpe  
werden vom Dieselkraftstoff geschmiert.

# Verteilereinspritzpumpe

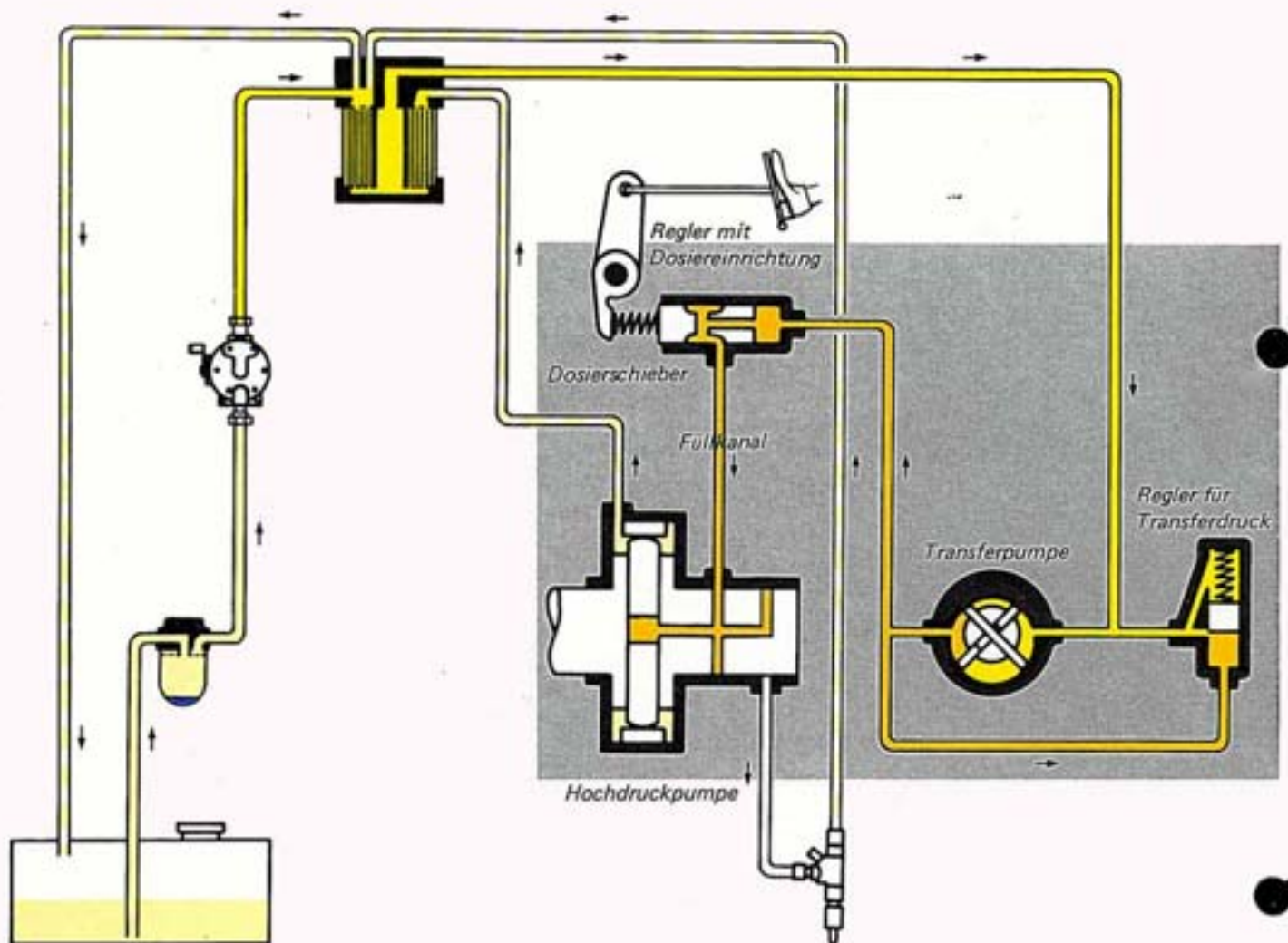

## So funktioniert es

Der Kraftstoff gelangt über das Filter zur Transferpumpe.  
Diese Pumpe erhöht den Druck zum Transferdruck.  
Der Druck steigt mit zunehmender Drehzahl.  
Der progressiv wirkende Regler hält den Druck in Grenzen.

Unter Transferdruck gelangt der Kraftstoff zum Regler mit Dosiereinrichtung.  
Entsprechend der Gaspedalstellung gibt der Dosierschieber  
den Füllkanal zur Hochdruckpumpe frei.  
Der Kraftstoff gelangt über eine der Füllbohrungen in die Hochdruckpumpe.

## Füllvorgang

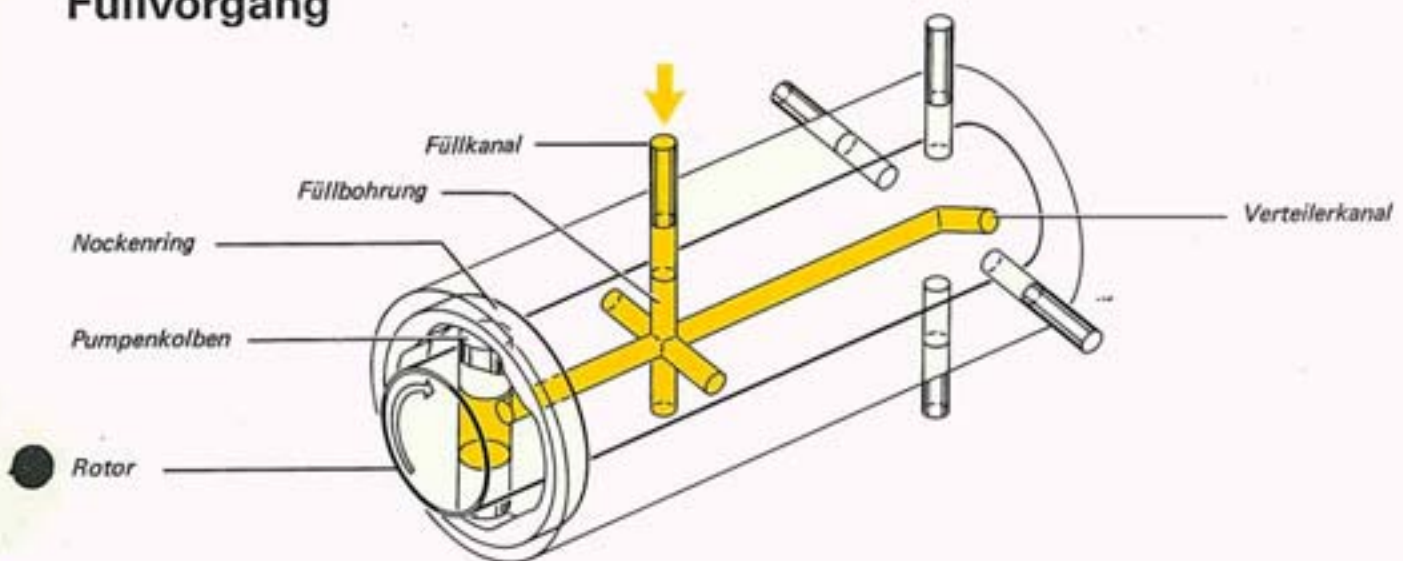

Der Rotor der Hochdruckpumpe hat für jeden Zylinder eine Füllbohrung, jedoch nur einen Verteilerkanal für alle Einspritzdüsen.

Durch Drehen des Rotors kommen Füllbohrung und Füllkanal zur Deckung.

Der unter Druck stehende Kraftstoff gelangt in den Rotor und drückt die beiden Pumpenkolben auseinander.

In dieser Stellung ist der Verteilerkanal geschlossen.

## Abspritzvorgang

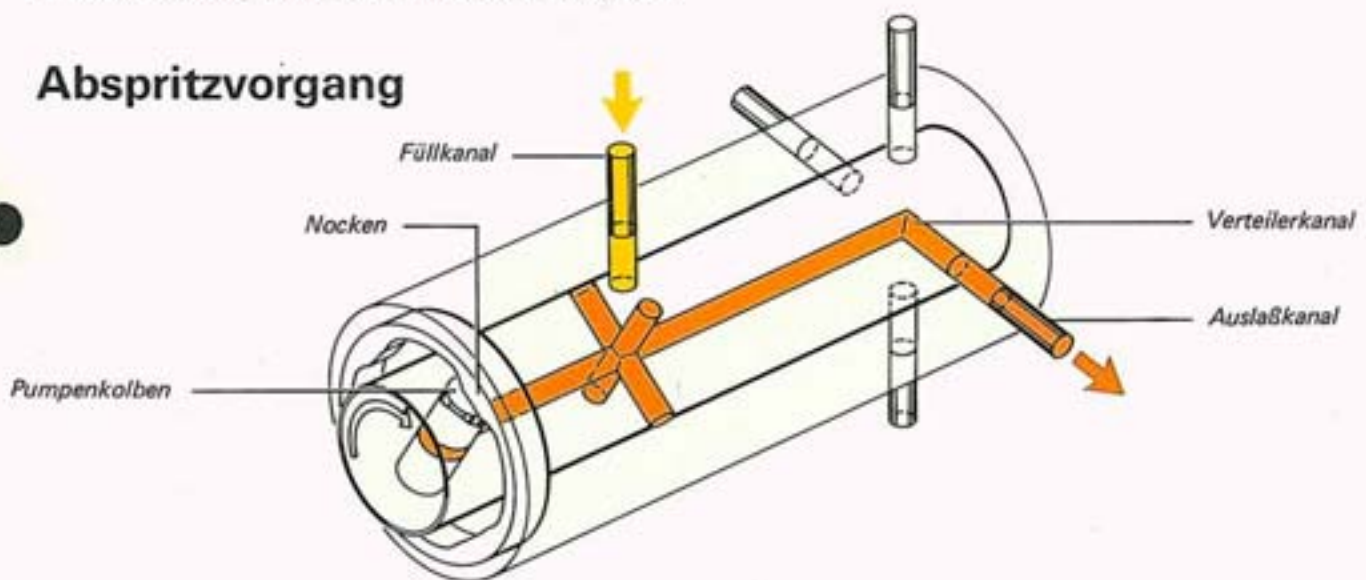

Der Rotor dreht sich weiter, Füllkanal und Füllbohrung decken sich nicht mehr. Der Füllvorgang ist beendet.

Die beiden Pumpenkolben laufen auf die Nocken des Nockenringes auf.

Jetzt decken sich Verteilerkanal und Auslaßkanal.

Die Nocken drücken die Kolben gegeneinander.

Der Kraftstoffdruck erhöht sich soweit, bis die Einspritzdüse öffnet.

# Einspritzdüse

Die Einspritzdüse spritzt den Kraftstoff unter hohem Druck in die Brennkammer.

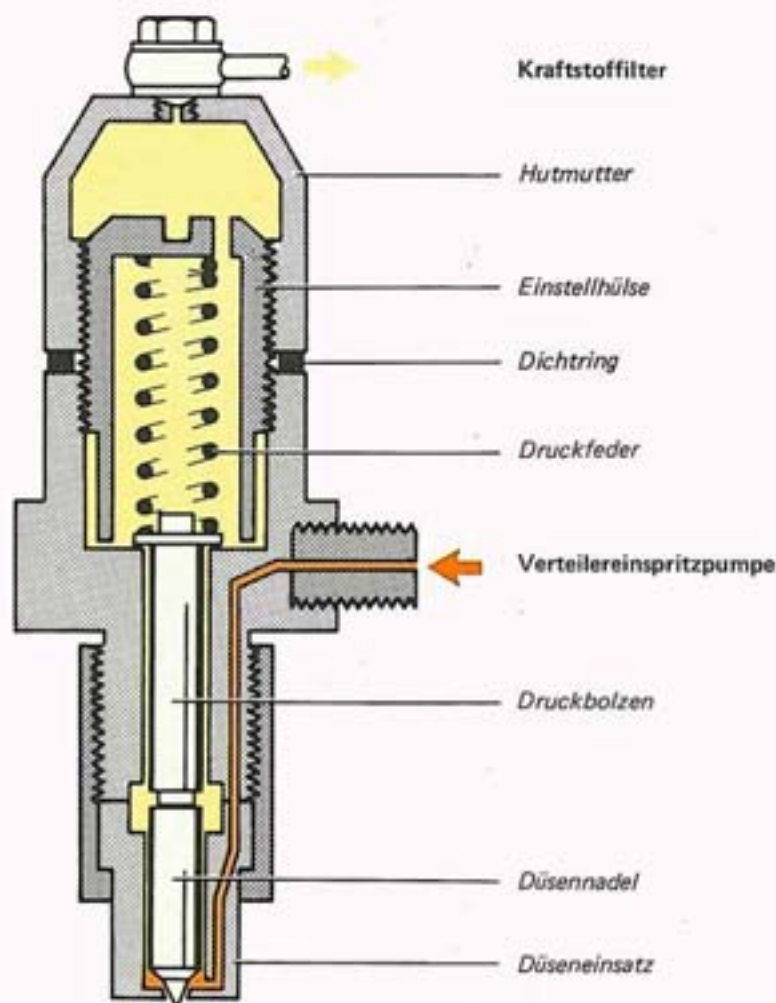

## So funktioniert es

Der Kraftstoff wird von der Hochdruckpumpe zur Düsennadel geführt.  
Die Düsennadel hebt erst dann vom Sitz ab, wenn der Kraftstoffdruck die Federkraft überwindet.  
Der Kraftstoff wird eingespritzt.  
Die Düsennadel und der Druckbolzen werden durch Kraftstoff geschmiert und gekühlt.  
Überschüssiger Kraftstoff fließt durch die Rücklaufleitung zum Kraftstofffilter.

# Spritzversteller

Mit zunehmender Drehzahl muß früher eingespritzt werden.  
Diese Aufgabe übernimmt der Spritzversteller,  
der in der Verteilereinspritzpumpe eingebaut ist.

## Leerlauf

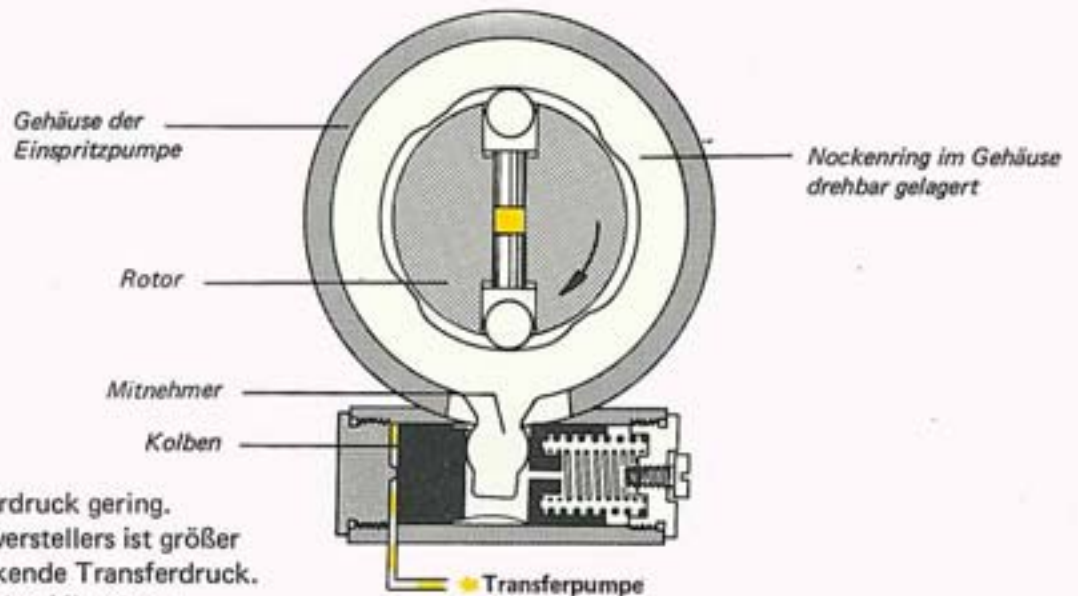

Im Leerlauf ist der Transferdruck gering.  
Der Federdruck des Spritzverstellers ist größer  
als der auf den Kolben wirkende Transferdruck.  
Der Nockenring wird über den Mitnehmer  
vom Kolben des Spritzverstellers  
in Ruhestellung gehalten.

## Steigende Drehzahl

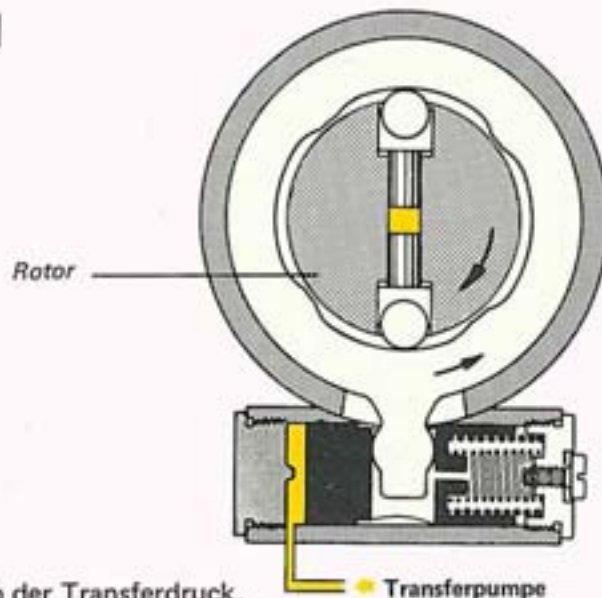

Bei steigender Drehzahl erhöht sich der Transferdruck,  
der zunehmend auf den Kolben wirksam wird.  
Der Kolben weicht gegen den Federdruck aus  
und verdreht über den Mitnehmer  
den Nockenring gegen die Drehrichtung des Rotors.  
Dadurch laufen die Kolben der Hochdruckpumpe  
eher auf die Nocken, so daß früher eingespritzt wird.

# Förderbeginn

Beim Dieselmotor wird das brennbare Gemisch in der Brennkammer hergestellt. Einspritzen und vergasen dauert eine gewisse Zeit.

Damit die Verbrennung im richtigen Augenblick einsetzt, muß der Förderbeginn und damit das Einspritzen weit vor dem oberen Totpunkt liegen.

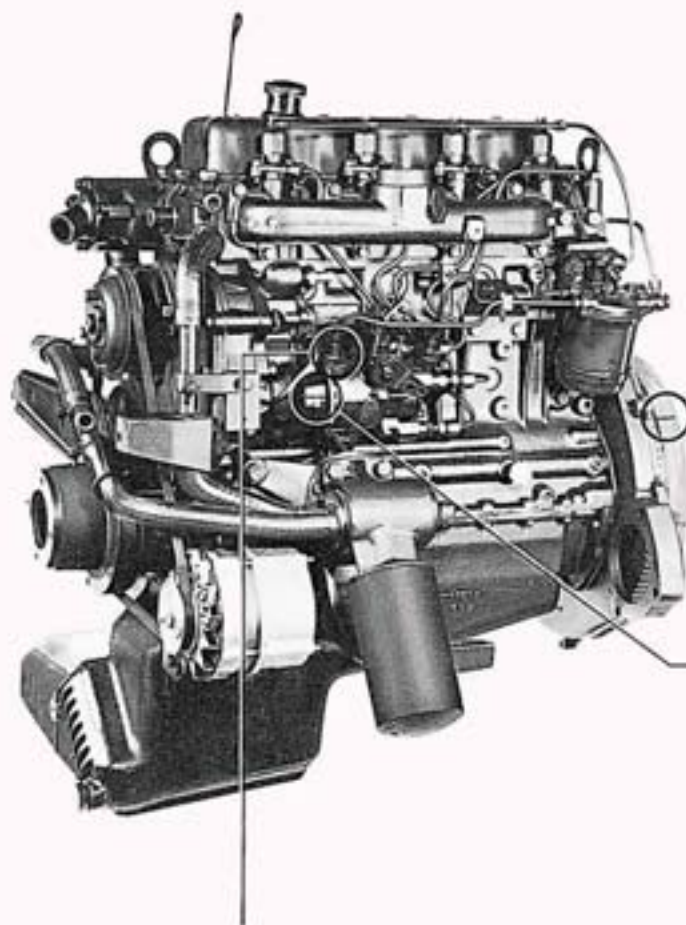

Die Markierung für den Förderbeginn befindet sich auf dem Schwungrad.

Eine Markierung am Motorgehäuse und an der Einspritzpumpe erleichtern die Grundeinstellung.



Markierung für Förderbeginn in der Verteilereinspritzpumpe

Die genaue Einstellung und Kontrolle des Förderbeginns erfolgt bei abgenommenem Schaulochdeckel. Die Markierung „A“ muß mit der Sprengkante fluchten.



# Start- u. Abstellvorrichtung

Mit dem Glühlaßschalter wird der Dieselmotor im Einhandbetrieb gestartet und abgestellt.

Ein Steuermotor betätigt über einen Seilzug den Abstellhebel der Einspritzpumpe.



- 1 Halt
- 2 Fahrt
- 3 Vorglühen
- 4 Start

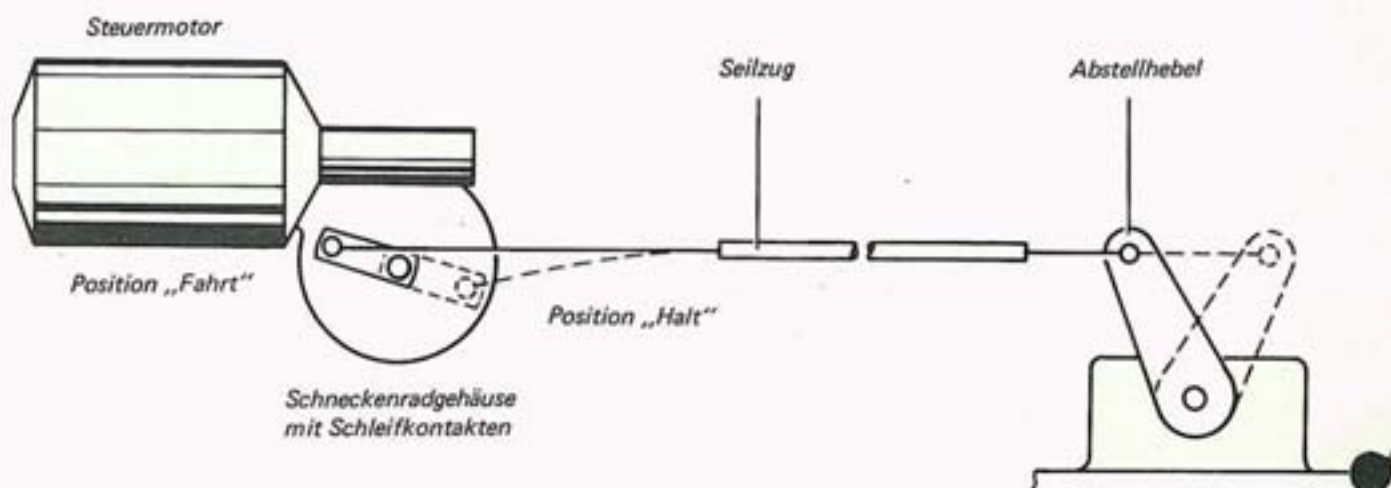

## So funktioniert es

In Schalterstellung „Fahrt“ macht der Steuermotor eine halbe Umdrehung. Der Seilzug schiebt den Abstellhebel der Einspritzpumpe in Position „Fahrt“ und öffnet das Dosierventil.

Der Motor kann gestartet werden.

In Position „Vorglühen“ bekommen die Glühkerzen Spannung.

Die Ladekontrolllampe geht aus, weil diese an den X-Kontakt angeschlossen ist.

Wird nach dem Vorglühen auf „Start“ weitergedreht, startet der Anlasser den Motor.

Zum Abstellen des Motors wird der Schalter auf „Halt“ gedreht.

Der Steuermotor macht erneut eine halbe Umdrehung und zieht den Abstellhebel in Position „Halt“.

Die Kraftstoffzufuhr wird gesperrt.

Der Motor bleibt stehen.

# Glühkerzen

Zur Erleichterung des Kaltstarts sind in die Brennkammern elektrisch beheizte Glühkerzen eingeschraubt.

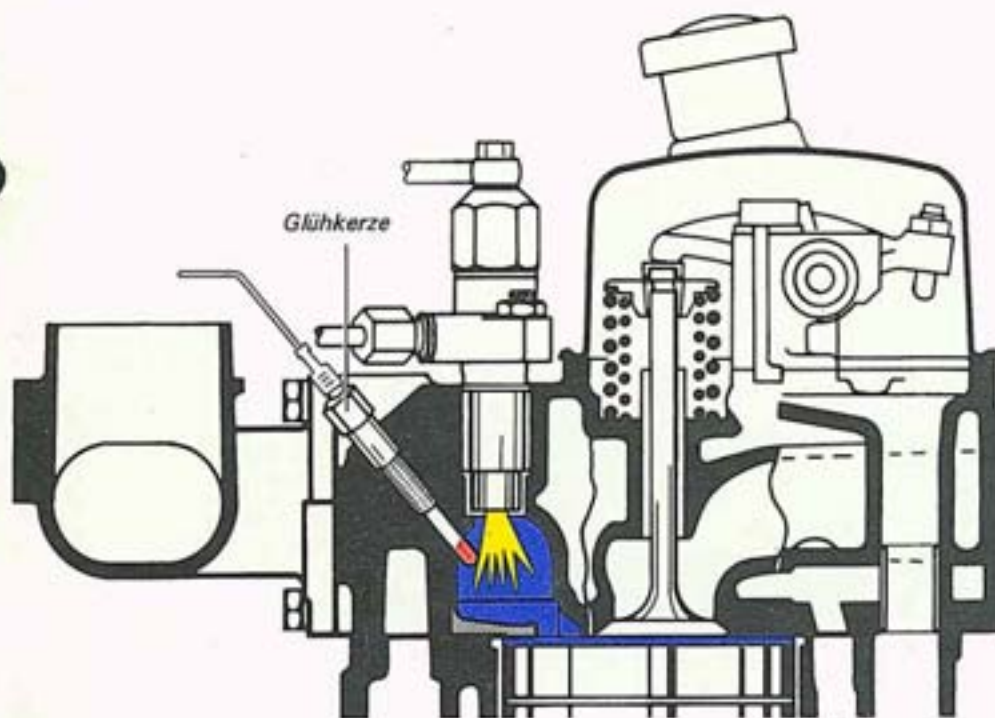

## So funktioniert es

Vor dem Start werden die Glühkerzen über den Glühanschalter mit Strom versorgt und aufgeheizt. Nach ca. 15–30 Sekunden kann gestartet werden.

28

# Handgas

Im kalten Zustand sind die Widerstände des Dieselmotors noch sehr groß.

Nach dem Kaltstart würde er deshalb stehenbleiben.

Um das zu verhindern, wird in der Warmlaufphase die Leerlaufdrehzahl mit dem Drehknopf für Handgas angehoben.



*Drehknopf  
für Handgas*

## So funktioniert es

Mit dem Drehknopf wird über einen Seilzug der Reglerhebel betätigt und die Einspritzmenge erhöht.

Mit zunehmender Betriebstemperatur steigt die Leerlaufdrehzahl, die dann mit dem Drehknopf reguliert werden kann.

Nur für den internen Gebrauch innerhalb der VW-Organisation.  
© Januar 1976 Volkswagenwerk Aktiengesellschaft Wolfsburg.  
Alle Rechte vorbehalten.

600/280.825.00